

wewnątrz
konstrukcja obkładana sklejką
malowan na stare drewno z ornamentami

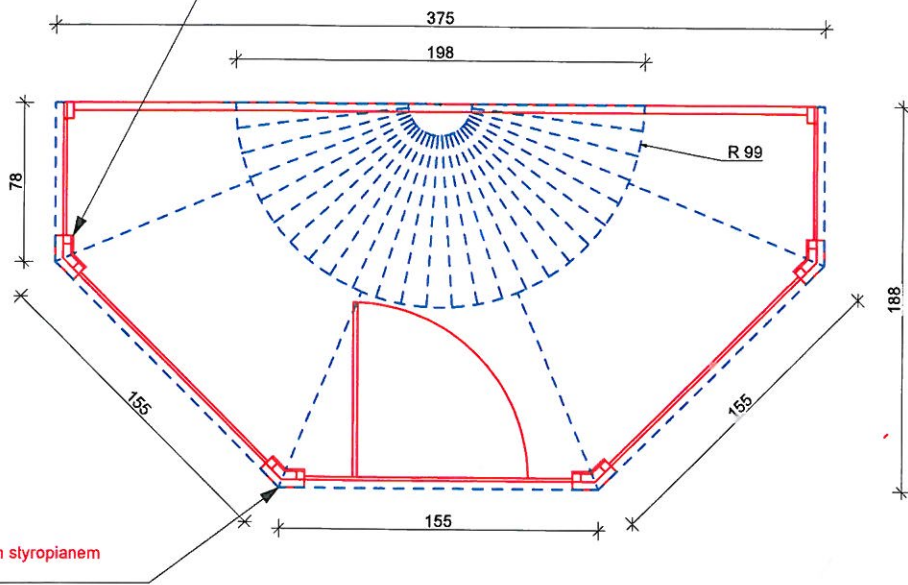

z zewnątrz
konstrukcja obkładana rzeźbionym styropianem
malowanym na złoto

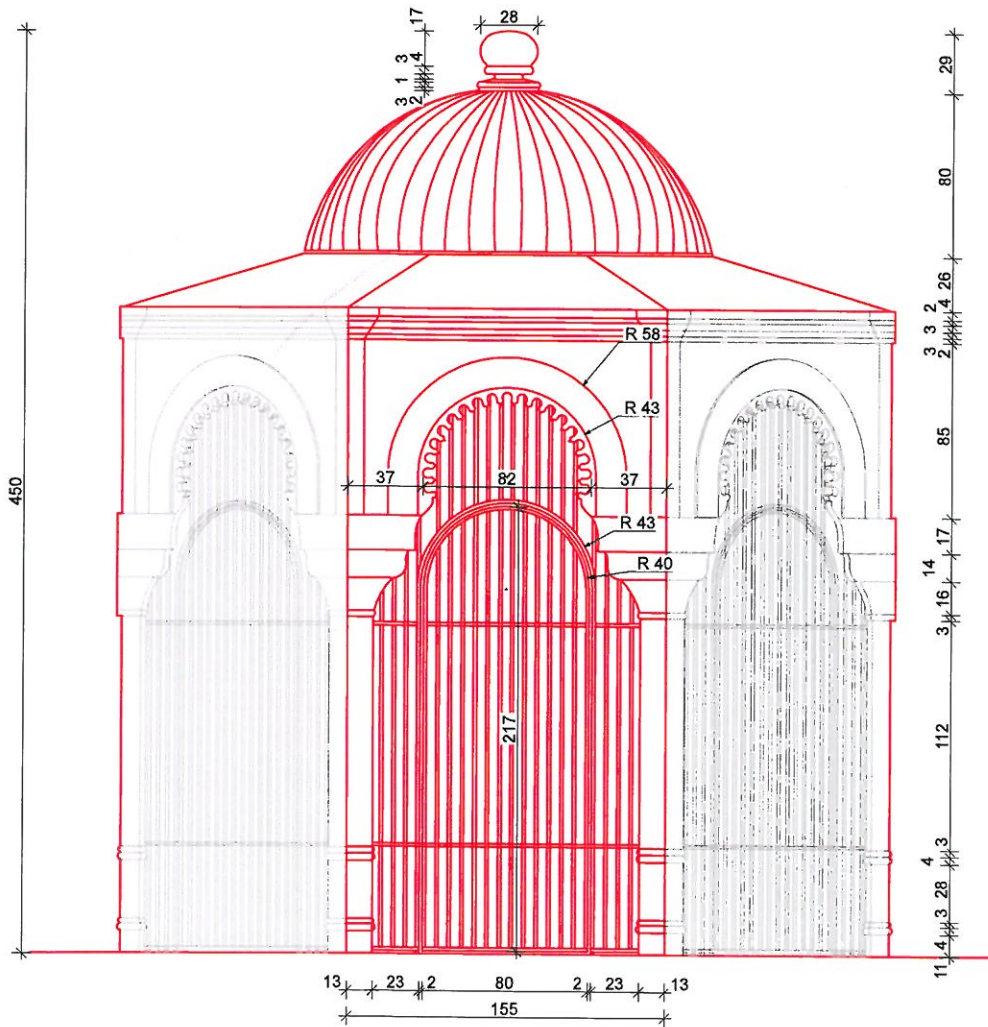

Złota klatka
konstrukcja stalowa
na zewnątrz : okładana podrzeźbionym styropianem, malowana na złoto
wewnątrz: okładana sklejką malowaną na stare drewno z ornamentem, pozostałe elementy konstrukcji (kraty, kopuła) malowane w ten sam sposób
kraty z profilu okrągłego 20 mm

POŁOWA ZŁOTEJ KLATKI

STRUKTURA PODSTAWOWA: PROFIL STALOWY
CZĘŚĆ DEKORACYJNA Z PODRZEŻBIANEGO STYROPIANU
LUB PLASTIKOWYCH WYTŁOKÓW

MALOWANA ZA ZŁOTO

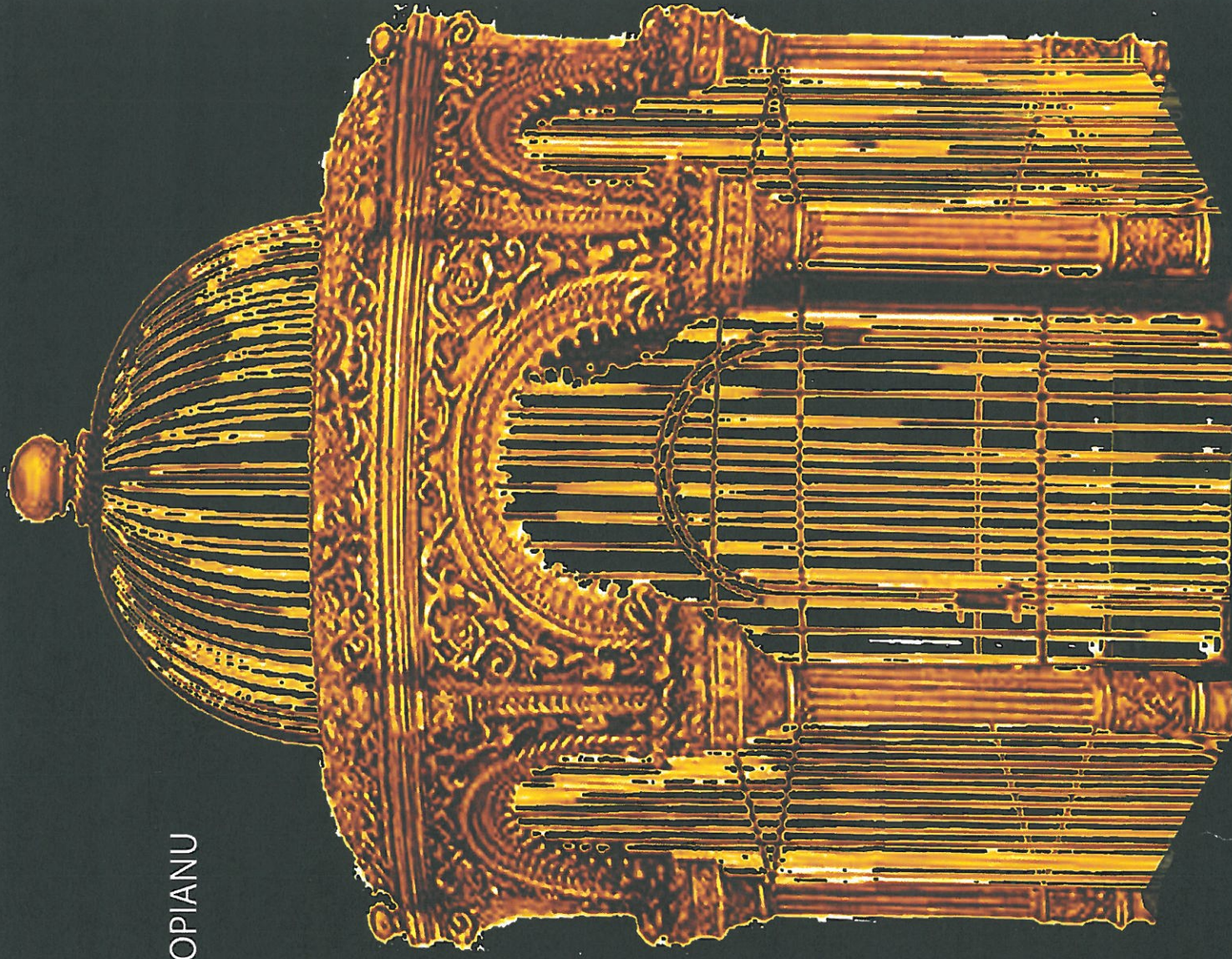

025170

ZŁOTA KLATKA - WEWNĘTRZNA CZĘŚĆ/TYL
KONSTRUKCJA WENATRZ KLATKI MUSI BYĆ UKRYTA
OKŁADANA SKLEJKĄ MALOWANĄ NA STARE DREWNO
POZOSTAŁE ELEMENTY KONSTRUKCJI (KRATY, KOPUŁA)
RÓWNIEŻ MALOWANE W TEN SAM SPOSÓB

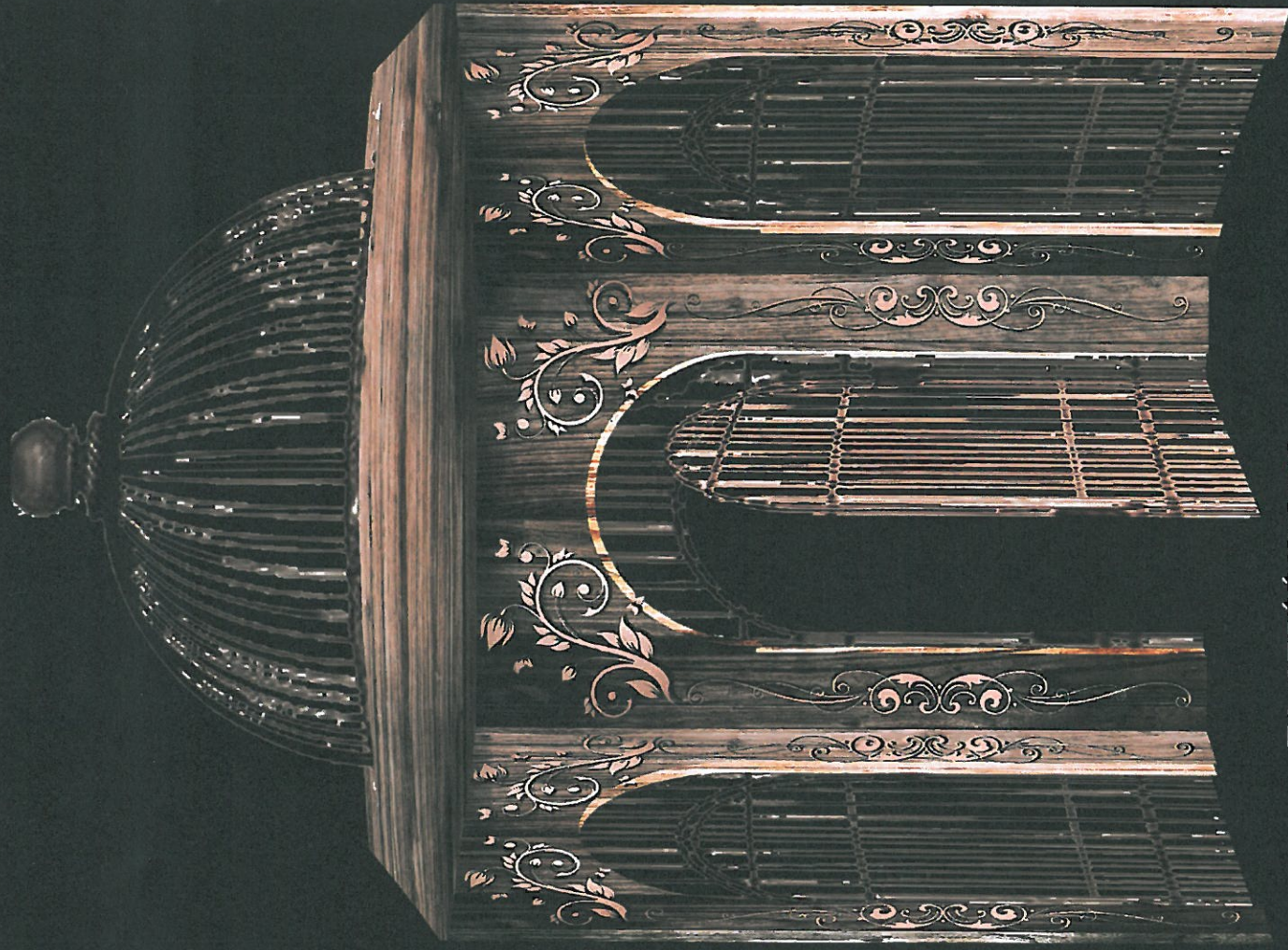

TA CZĘŚĆ KLATKI
MUSI SIE OTWIERAC JAK DZDRZWI

część I a

Złota klatka z przedstawienia ADONIS MA GOŚCIA,
jest wolno stojąca umieszczona na wózkach scenicznych.
Należy uwzględnić wykonanie dodatkowych podpór środkowej obręczy
Z profilu aluminiowego malowanego na złoto takiego z jakiego wykonano klatkę,
podpory mocowane do klatki za pomocą obejm i śrub, w sposób stabilny, bezpieczny i nienaruszający jej konstrukcji
Aby zapewnić jej stabilne przymocowanie do wózków scenicznych. klatka powinna być przykręcona do podłogi.

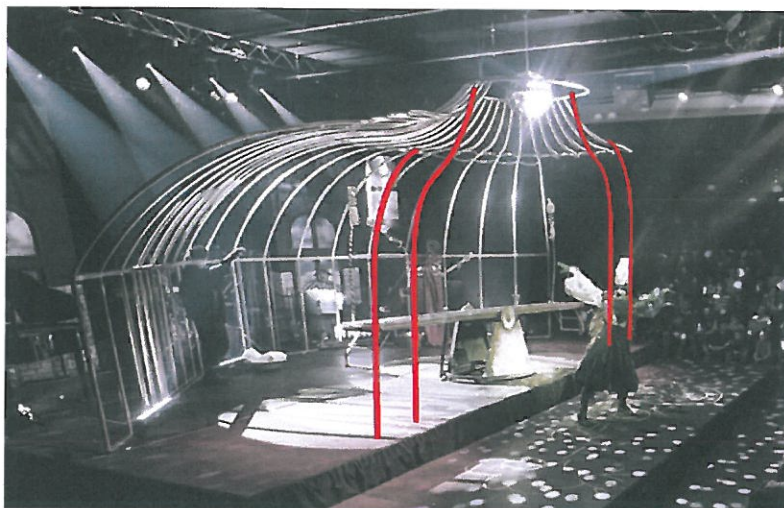
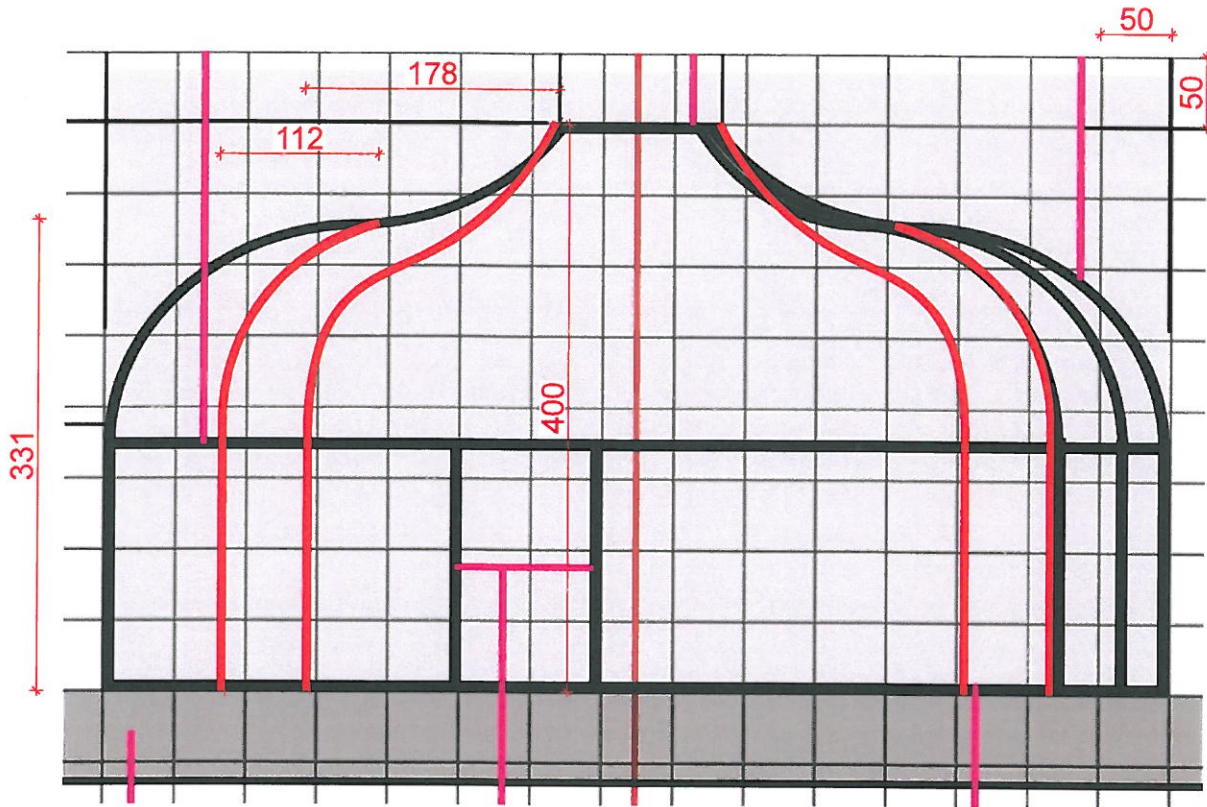

CZEŚĆ I C

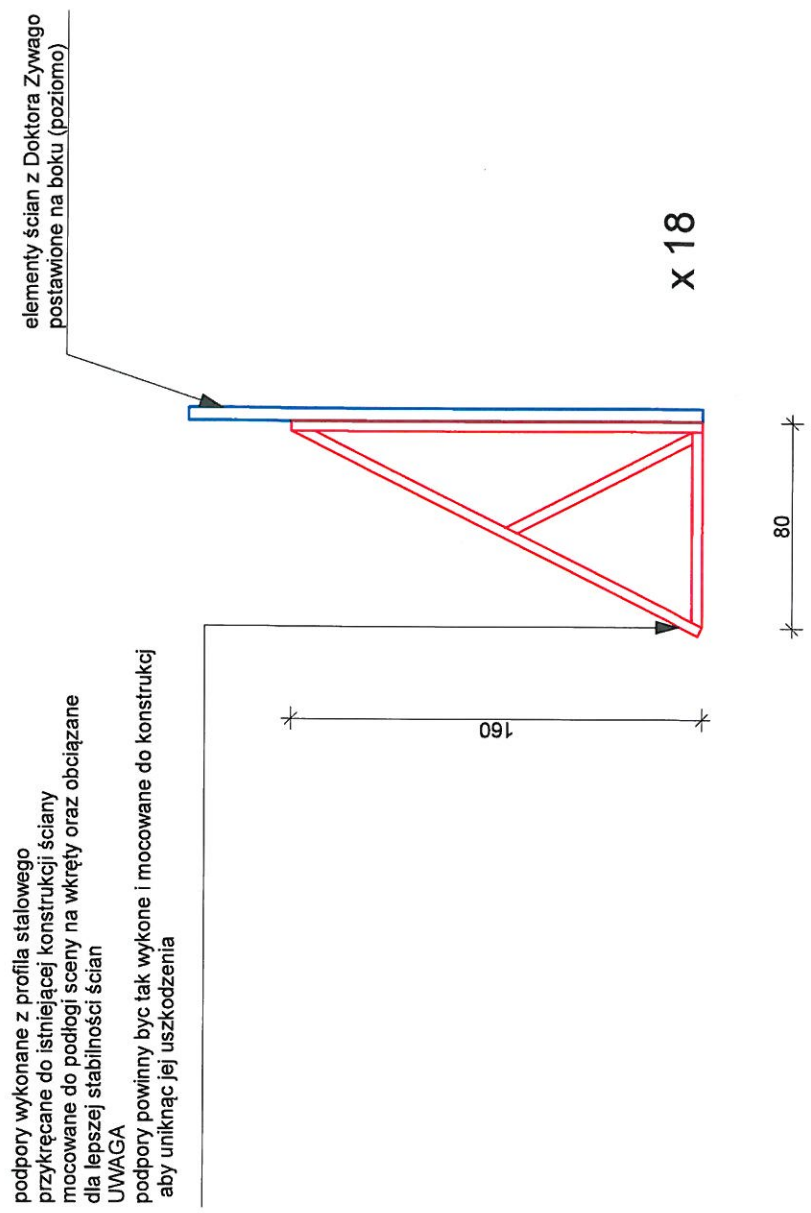

WESOŁA WDÓWKA
podpory
SKALA 1/20 wydruk a3

MICHAŁ ZNANIECKI / LUIGI SCOGLIO

OPERA I FILHARMONIA PODLASKA